

Systeme StarlineFix pour fenêtrés

Instructions de montage pour le type V-L-HS

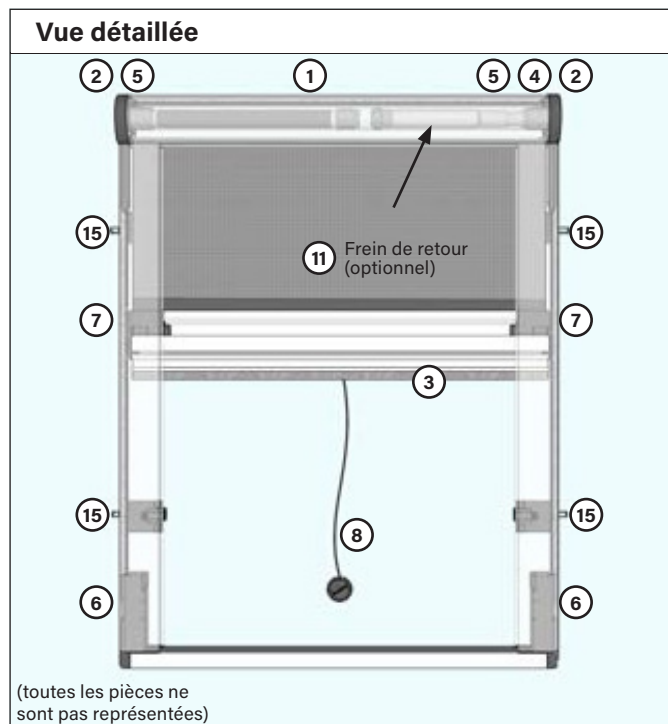



Liste des accessoires (quantité)		sans pré- assemblage	avec pré- assemblage
①	Ressort de traction	1 pièce	
②	Paire d'embouts	1 paire	
③	Brosse 5 x 13 mm (déjà montée)	1 pièce	1 pièce
④	Embout de bushing pour l'extrémité droite	1 pièce	
⑤	Roulement pour embouts	2 pièces	
⑥	Paire de socles avec connecteurs d'angle	1 paire	1 paire
⑦	Paire de guides de glissement	1 paire	
⑧	Cordon de traction	1 pièce	
⑨	Clé hexagonale 2,5 mm	1 pièce	1 pièce
⑩	Vis sans tête pour embouts et socles	4 pièces	4 pièces
⑪	Frein de retour (optionnel)	1 pièce	
⑫	Vis 3,5 x 30 pour embouts	4 pièces	
⑬	Joint-brosse 5 x 9 mm et poussoir	1 pièce	1 pièce
⑮	Goupilles de maintien & manchons pour goupilles de maintien	4 pièces	4 pièces

Liste des accessoires (images)							
① Réf I5SA 002 53X	② Réf SLFA 002 93177	③ Réf SLFA 001 95180	④ Réf M5SA 002 4386	⑤ Réf SLFA 002 3746	⑥ Réf SLFA 002 92X	⑦ Réf SLFA 002 929X	⑧ Réf SLFA 002 96977
⑨ Réf I5SA 000 635	⑩ Réf I5SA 000 636	⑪ Réf I5SR 002 439	⑫ Réf WUE 019835 30	⑬ Réf SF00 010152 & I5SA 005 302	⑮ Réf SLFA 002 965X		

Outils et accessoires nécessaires				
 Visseuse/Perceuse	 Embout PZ2	 Foret: pierre Ø 5 mm (mur)	 Pince-coupante	 Marteau
 Maillet en caoutchouc	 Gants			

i En cas de pré-assemblage commandé, seules les étapes de montage entourées en rouge sont nécessaires pour vous! Tout le reste a déjà été effectué par nos soins.

1. Monter la barre de préhension



CONSEIL
Tournez, si nécessaire, la barre de préhension de manière à ce que la large rainure de préhension soit orientée vers le côté bombé du caisson.



Les patins de guidage sont marqués DX et SX.
DX = à droite, vu de l'intérieur
SX = à gauche, vu de l'intérieur

Insérez un guide de glissement (7) dans la barre de préhension. Enfoncez-le dans la barre de préhension à l'aide d'un marteau (frappez uniquement sur le tiers supérieur!).

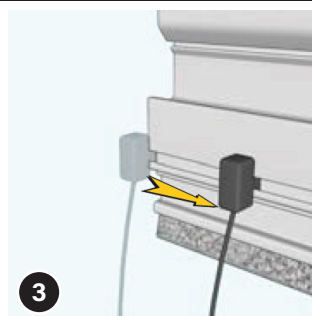

Si souhaité: Si vous souhaitez utiliser le cordon de traction (8), insérez-le maintenant dans la rainure étroite. Celle-ci se trouve également du côté de la large rainure de préhension de la barre de préhension.

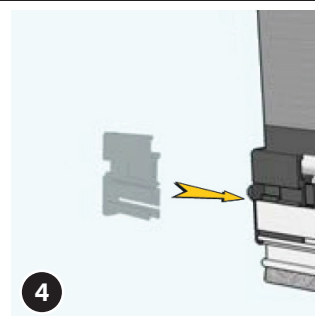

Installez maintenant le deuxième guide de glissement (7) de l'autre côté de la barre de préhension (comme décrit à l'étape de montage 2).

2. Installer le palier avec le ressort et le frein de retour (si commandé)

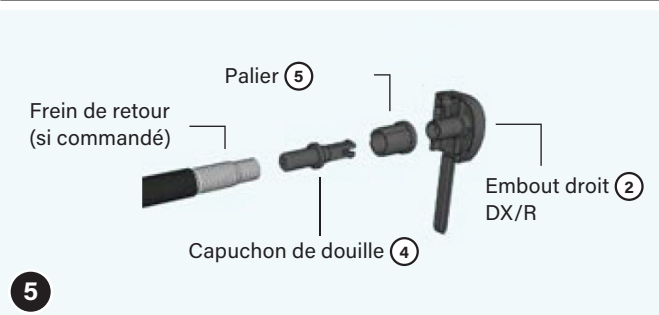

Assemblez maintenant l'embout droit (DX/R) (2):
a) Insérez d'abord le palier (5) avec sa collerette sur la douille de l'embout.
b) Insérez le capuchon de douille (4) dans le trou de l'embout jusqu'à ce qu'il « clique ».

c) Vissez le frein de retour (optionnel) sur le capuchon de douille (4) avec une rotation dans le sens antihoraire – jusqu'à ce que le ressort du frein atteigne la collerette du capuchon de douille.

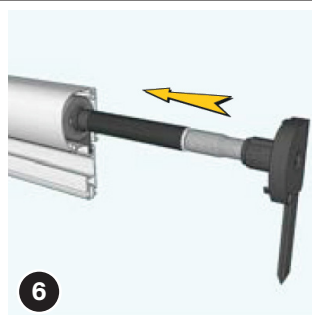

Insérez l'embout droit (2) assemblé, comme illustré, dans l'axe du filet dans le caisson du store (veillez aux encoches sur le palier / le frein de retour!). Maintenez l'axe du filet de l'autre côté pour éviter qu'il ne soit poussé hors du caisson.

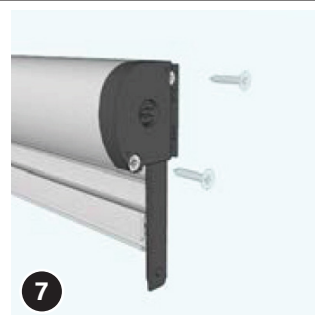

Fixez ensuite l'embout droit avec deux vis 3,5x30 sur le caisson du store.
ATTENTION Vissez les vis bien droites et ne pas trop serrer, car cela pourrait endommager le filet!



Assemblez maintenant l'embout gauche (SX/L) 2 (2):
a) Insérez d'abord le palier (5) avec sa collerette sur la douille de l'embout.
b) Ensuite, insérez le ressort (1), avec la partie en « gueule de crocodile » en premier, dans le trou de l'embout jusqu'à ce qu'il « clique ».

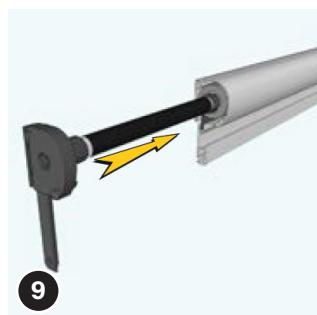

Insérez le ressort assemblé dans le caisson jusqu'à ce qu'il dépasse encore d'environ la largeur d'une main.
CONSEIL Effectuez l'étape suivante de préférence sur le bord d'une table.

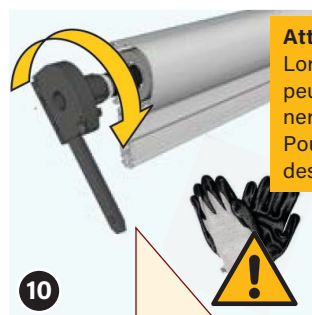

Attention: Risque de blessure
Lors de la tension du ressort, les doigts peuvent glisser, ce qui pourrait entraîner un « retour brusque » du roulement. Pour des raisons de sécurité, utilisez des gants appropriés pour cette étape.

Tendez maintenant le ressort (1) selon le tableau ci-dessous en tournant le palier dans le sens horaire.

		Largeur du store en mm							
Rail de guidage		600	800	1000	1200	1400	1600	1800	2000
Hauteur jusqu'à 1650 mm	Standard	6	7	8	10	10	12	15	17
	Anti-vent	7	8	9	11	11	13	16	18
Hauteur jusqu'à 2450 mm	Standard	8	9	11	14	14	15	17	18
	Anti-vent	9	10	12	15	15	16	18	19

avec frein de retour + 3 tours

i En cas de pré-assemblage commandé, seules les étapes de montage entourées en rouge sont nécessaires pour vous! Tout le reste a déjà été effectué par nos soins.

3. Fixez les vis sans tête sur les embouts



Fixez l'embout (2) tendu sur le caisson et vissez-le avec deux vis 3,5x30.

ATTENTION Vissez les vis bien droites et ne les serrez pas trop, car cela pourrait endommager le filet!

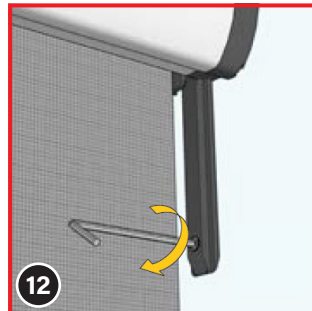

Les deux embouts (2) possèdent une languette avec un trou. Insérez maintenant une vis sans tête (10) dans ce trou depuis l'intérieur, à l'aide de la clé hexagonale (9) fournie.

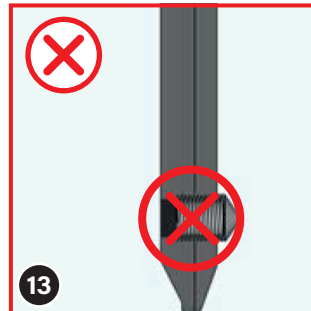

Ne vissez en aucun cas la vis sans tête (10) avec la pointe au point qu'elle dépasse de l'autre côté de la languette!

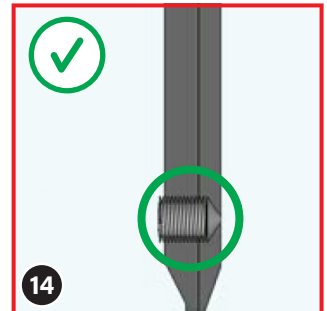

Vissez seulement jusqu'à ce que la pointe de la vis sans tête (10) soit affleurante avec l'autre côté de la languette de l'embout.

4. Assembler les socles et les fixer au profil de fermeture



Les socles (6) sont marqués SX (gauche) et DX (droite). Assemblez les paires de socles correspondantes.



Vissez maintenant une vis sans tête (10) dans le trou des socles à l'aide de la clé hexagonale (9) fournie.

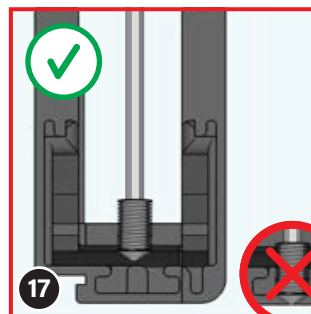

Vissez la vis sans tête (10) dans le socle uniquement jusqu'à la position indiquée sur l'image ci-dessus. **ATTENTION** Ne vissez en aucun cas la vis sans tête trop loin!

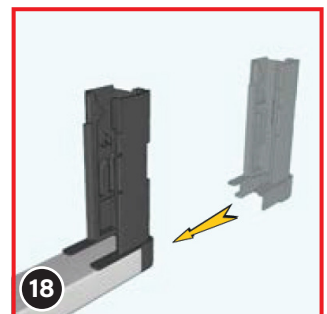

Ensuite, insérez les socles (6) sur les côtés du profil de fermeture. Si cela est un peu difficile, vous pouvez utiliser un marteau (en caoutchouc) avec précaution(!).

5. Fixez les goupilles de maintien, assemblez le store et insérez le joint-brosse en le pressant.

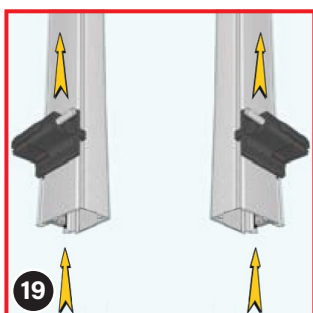

Placez les deux rails de guidage en miroir l'un par rapport à l'autre. Insérez ensuite un goujon de maintien (15) dans chaque rail de guidage par le bas sur environ 20 cm. Si cela est difficile, utilisez un marteau (en caoutchouc) pour faciliter l'opération.

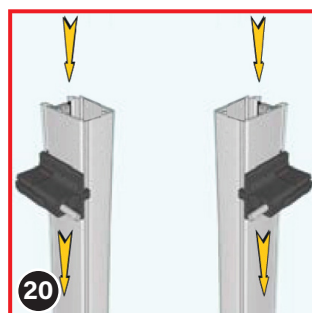

Insérez maintenant les goujons de maintien (15) restants sur environ 20 cm par le haut dans les rails de guidage. Alignez dès maintenant les goujons de maintien avec précision, car il sera difficile de modifier leur position une fois que le joint-brosse sera inséré.

CONSEIL Marquez la position des goujons de maintien.

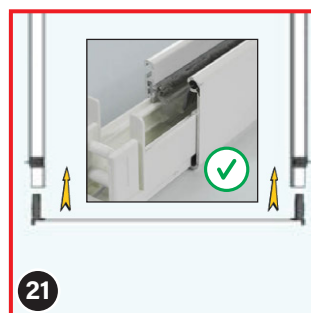

Insérez le profil de fermeture avec les socles (6) fixés dans les rails de guidage latéraux.

ATTENTION Les socles doivent s'insérer parfaitement dans les rainures des rails de guidage!

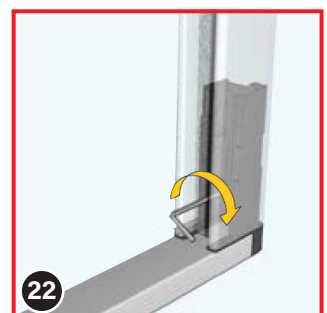

Serrez les vis sans tête (10) à l'aide de la clé hexagonale (9) fournie.

i En cas de pré-assemblage commandé, seules les étapes de montage entourées en rouge sont nécessaires pour vous! Tout le reste a déjà été effectué par nos soins.

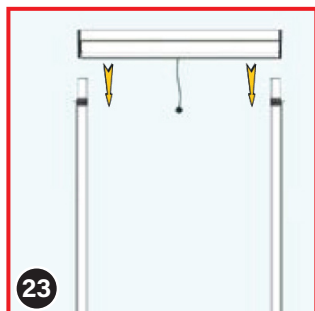

Assemblez le caisson du store et les rails de guidage latéraux en insérant les languettes des embouts (2) dans la rainure prévue à cet effet à l'intérieur des rails de guidage.

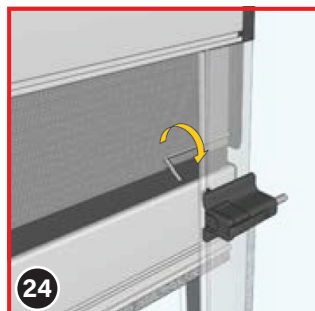

Serrez ensuite les vis sans tête (10) des languettes des embouts à l'aide de la clé hexagonale (9), de manière à ce que la pointe des vis sans tête appuie légèrement sur les rails de guidage. Vous sentirez alors la résistance du métal.



Le caisson supérieur, les rails de guidage latéraux et le profil de fermeture inférieur sont désormais assemblés pour former un cadre.



Commencez maintenant à insérer le joint-brosse dans la rainure périphérique à l'aide de l'outil de pression (13) à l'un des coins du store. Arrêtez-vous au premier goujon de maintien (15), coupez la brosse avec des ciseaux, puis reprenez de

Utilisez de préférence le côté pointu de l'outil de pression. Placez un côté de la brosse dans la rainure, puis appuyez fermement sur le deuxième côté. Assurez-vous que le support en plastique de la brosse est bien enfoncé dans le canal, sinon la brosse risque de se détacher de la rainure du profil.

l'autre côté du goujon. Dans les coins, faites passer la brosse sans la couper. Continuez ainsi jusqu'à ce que la brosse soit entièrement insérée tout autour.

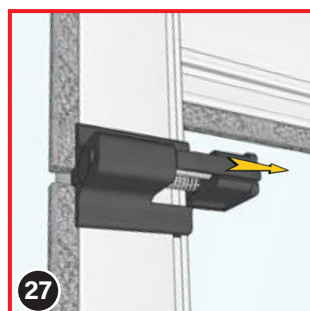

Fixez le mécanisme des goujons de maintien (15). Cela facilite l'utilisation et protège vos murs.

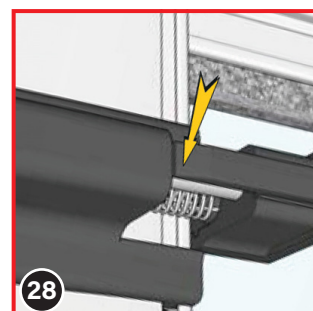

Pour ce faire, tirez simplement sur le goujon de maintien. Ensuite, appuyez vers le bas sur la languette étroite du goujon lorsqu'il est en position ouverte. Cela le verrouillera et l'empêchera de revenir immédiatement en place.

6. Marquez les emplacements des trous et percez les trous

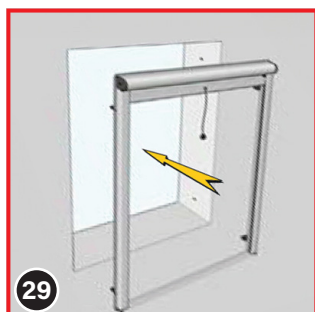

CONSEIL À partir de cette étape, il est recommandé de travailler à deux.

Soulevez le store jusqu'à la position prévue dans l'embrasure de la fenêtre. Laissez le profil de fermeture reposer sur le rebord de la fenêtre.

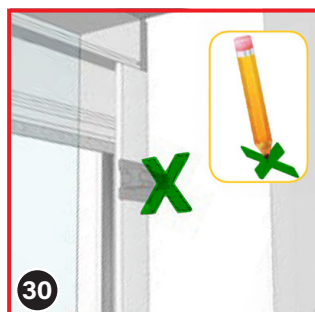

Ensuite, marquez la position des goujons de maintien (15) avec un marqueur épais ou tapotez doucement sur les goujons avec un marteau pour laisser une empreinte sur le mur. C'est à ces emplacements que les manchons des goujons de maintien seront fixés.

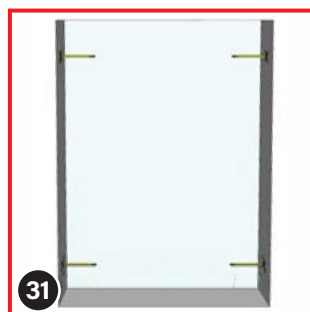

Après avoir marqué les quatre emplacements de perçage, retirez le store de l'embrasure de la fenêtre. Percez ensuite les trous pour les manchons des goujons de maintien à l'aide d'un foret approprié Ø6,5 mm. Si vous ne possédez pas de foret Ø6,5 mm, un foret Ø6 mm suffira, mais les manchons s'inséreront plus difficilement. Pour une construction en bois et/ou si vous ne souhaitez pas utiliser de manchons de maintien, un foret Ø4,5 mm suffira.

CONSEIL Nous recommandons d'utiliser les manchons de maintien. Cela offre un meilleur aspect esthétique et protège les trous contre l'usure.



i En cas de pré-assemblage commandé, seules les étapes de montage entourées en rouge sont nécessaires pour vous! Tout le reste a déjà été effectué par nos soins.

7. Installer la moustiquaire dans l'embrasure de la fenêtre

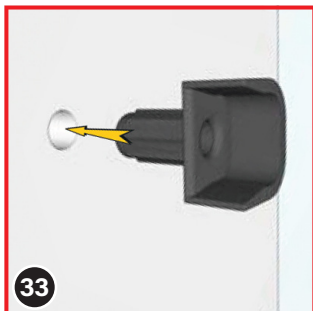

Insérez ensuite les quatre manchons des goujons de maintien (15) dans les trous.

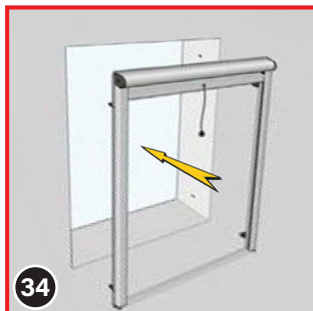

Prenez ensuite le store avec les goujons de maintien (15) verrouillés et positionnez-le. Les goujons de maintien seront alors accrochés dans les manchons de maintien.



Assurez-vous que les quatre goujons de maintien (15) soient correctement positionnés dans les manchons de maintien.



Appuyez ensuite légèrement sur l'avant de la languette du goujon de maintien (15) pour déverrouiller le mécanisme. Le goujon s'enclenche alors dans le manchon de maintien. Répétez cette opération avec les quatre goujons de maintien.

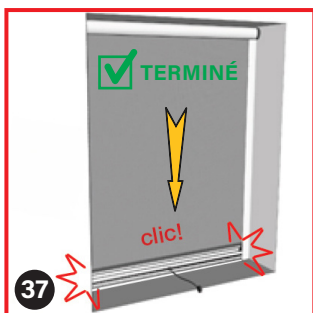

Abaissez votre moustiquaire installée jusqu'à ce que le verrouillage automatique s'enclenche des deux côtés avec un « clic ».

IMPORTANT Pour un fonctionnement optimal lors de l'ouverture et de la fermeture, manipulez toujours la barre de préhension avec deux mains et une pression uniforme!

CONSEILS D'ENTRETIEN

Nettoyez la moustiquaire au moins deux fois par an avec une éponge ou un chiffon doux et humide (sans peluches). Nous recommandons de le faire à la mi-année et à la fin de l'automne.

En cas de saleté importante, utilisez un nettoyant au pH neutre. N'utilisez en aucun cas de produits nettoyants agressifs, car ils peuvent endommager la moustiquaire!

Retirez les petits restes d'insectes, car les oiseaux aiment les picorer, ce qui peut endommager la moustiquaire avec leur bec (cela n'est pas couvert par la garantie!).

Gardez le store moustiquaire fermé lorsque les températures sont inférieures à -20 °C!



En entretenant régulièrement votre moustiquaire, elle vous protégera longtemps contre les mouches et les insectes!

Déclaration de conformité:



Insetto GmbH
Gewerbering 30
D-91629 Weihenzell

18

LE-18-001
LE-18-002

EN 13561:2015/AC:2016
Moustiquaire
Résistance aux charges de vent: Classe 0