

Belangrijke instructies voor het spannen van de koorden en het verwijderen van de folie

FOLIE VERWIJDEREN

- **Verwijder de verpakkingsfolie met de handen, niet met een mes** (gevaar voor doorsnijden van de plissékoorden)!
- **Bij de KIT-versie (bouwpakket) moet u voor het verwijderen van de folie de montage-instructies volgen!**

SPANNING VAN DE KOORDEN

- De **horizontaal lopende koorden in het plissé-gaas mogen niet te strak gespannen zijn**, maar moeten licht doorhangen - anders kunnen de koorden na verloop van tijd breken! Ook mogen deze **niet in grote lussen hangen**.
- De **koorden in het onderprofiel mogen in geen geval gekruist of schuin lopen!** De koorden moeten netjes en parallel aan elkaar in de rails lopen.
- Zie voor **meer informatie over het spannen van de koorden de montage-instructies**.

Detailweergave (niet alle onderdelen afgebeeld)

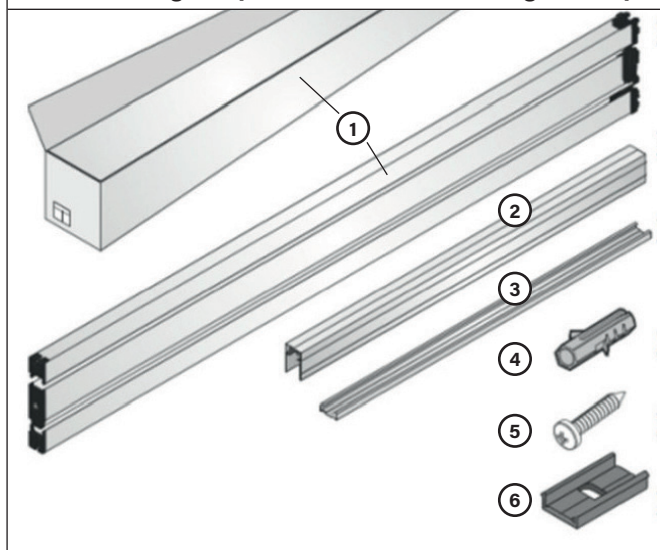

Accessoirelijst (Aantal)

①	Plissedeurl cassette met aanslagprofiel	1 stuk
②	Bovenste geleidingsrail	1 stuk
③	Onderste geleidingsrail/bodemrail	1 stuk
④	Pluggen	10 stuks
⑤	Schroeven	10 stuks
⑥	Bevestigingsklemmen	8 stuks

Toebehorenlijst (afbeeldingen)

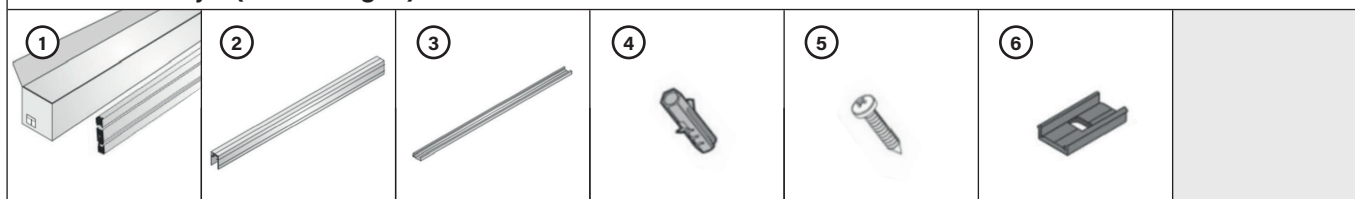

Benodigd gereedschap



ONDERHOUDSINSTRUCTIES

Reinig het plissé vliegengordijn minimaal twee keer per jaar met een vochtige, zachte (niet pluizende) spons of doek. We raden aan dit midden in het jaar en eind herfst te doen.

Gebruik bij zwaardere vervuiling een pH-neutraal reinigingsmiddel. Gebruik in geen geval agressieve reinigers - deze kunnen het gordijn beschadigen!

Verwijder kleine insectenresten, omdat vogels hier graag aan pikken en het gordijn met hun snavels kunnen beschadigen (dit valt niet onder garantie!).

Bij sterke wind moet het plissé gordijn ingeschoven zijn en in de winter gedemonteerd worden om schade door kou te voorkomen

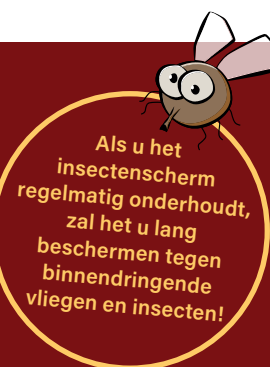

U kunt de bovenste geleide profiel ② schroeven of plakken

A schroeven

B plakken

A 1. Bovenste geleidingsrail aan het deurkozijn schroeven

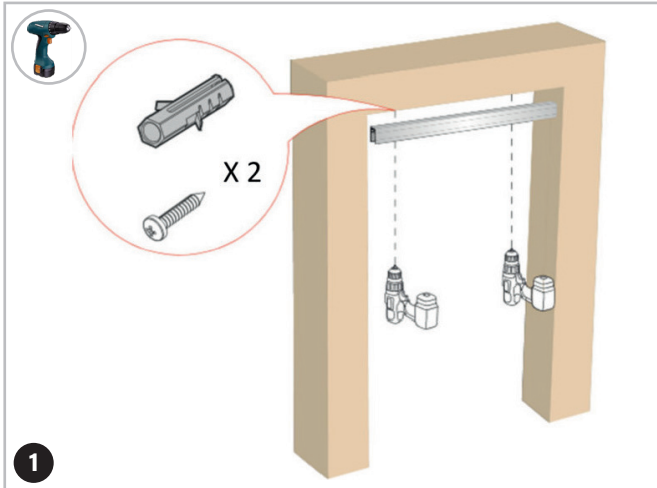

Bij ongelijke oppervlakken raden wij aan de bovenste geleidingsrail ② met twee schroeven ⑤ en eventueel pluggen ④ in het deurkozijn te schroeven. U moet ook de in de geleiding liggende borstel doorboren.

LET OP u moet ook de borstel die in de geleiding ligt doorboren.

B 1. Bovenste geleidingsrail aan het deurkozijn plakken

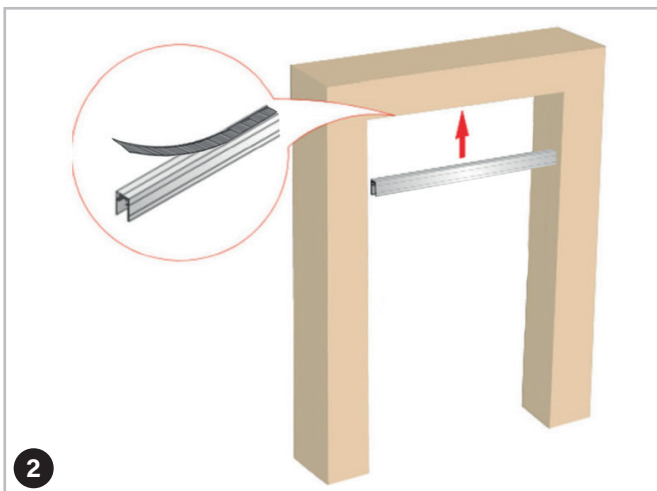

Bij gladde oppervlakken raden wij aan de bovenste geleidingsrail ② te plakken.

Reinig het deurkozijn grondig en droog het volledig. De dubbelzijdige tape is al op de bovenste geleidingsrail aangebracht.

Plak de bovenste geleidingsrail met de dubbelzijdige tape stevig aan het deurkozijn en druk deze krachtig aan.

2. Bodemrail en plissé kast positioneren

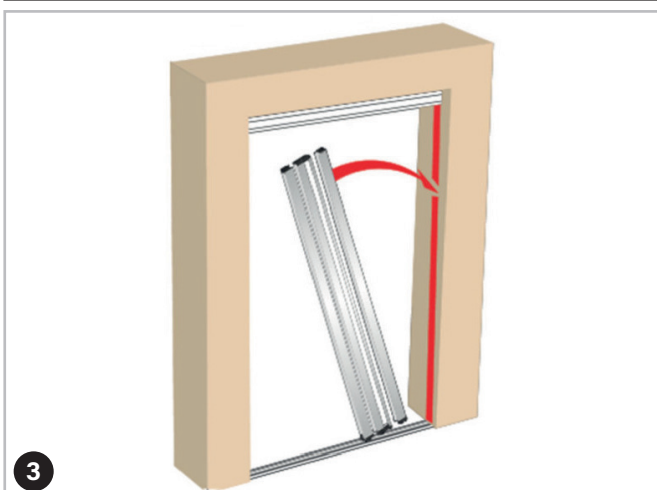

Plaats de smalle, onderste geleidingsrail/bodemrail ③ op de grond en positioneer de plissé kast ① hierop, precies op de geplande montagepositie.

Markeer de positie van de bodemrail met een potlood (**nog niet vastplakken voor afstel mogelijkheden**).

Plaats de plissé kast weer en markeer de positie met een paar lijnen op de muur langs de kast.

3. Bevestigingsklemmen aanbrengen

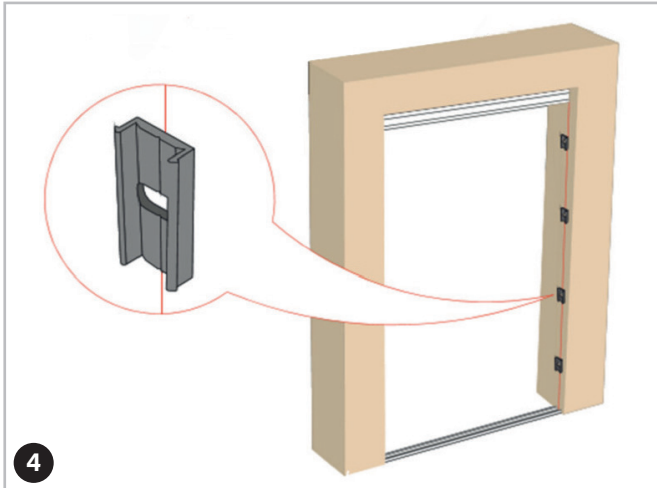

Verwijder de plissé kast ① weer en gebruik de door u gemaakte lijnen als referentie voor de exacte positionering van de plissé kast.

Trek vervolgens een rechte lijn van boven naar beneden op de muur, precies op de plaats waar de kast later moet komen.

Bevestig op deze lijn op gelijkmatige afstand, van boven naar beneden verdeeld over de hele hoogte, de vier (4) bevestigingsklemmen ⑥.

Herhaal deze stap aan de tegenoverliggende kant van de plissé kast voor het aanslagprofiel.

TIP De bevestigingsklemmen moeten echt precies boven elkaar worden bevestigd, anders kunt u de plissé kast er niet in vastklikken! Gebruik indien nodig een richtlat of lange waterpas.

4. Bodemrail vastplakken

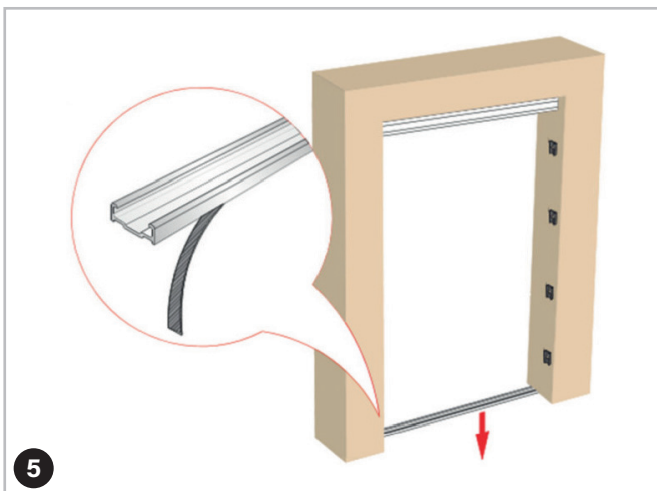

Reinig de vloer grondig en droog deze volledig.

Plak de bodemrail ③ met het dubbelzijdige plakband op de vloer vast. De bodemrail moet precies tegenover de bovenste geleidingsrail ② worden geplaatst!

5. Plissé kast en aanslagprofiel aanbrengen

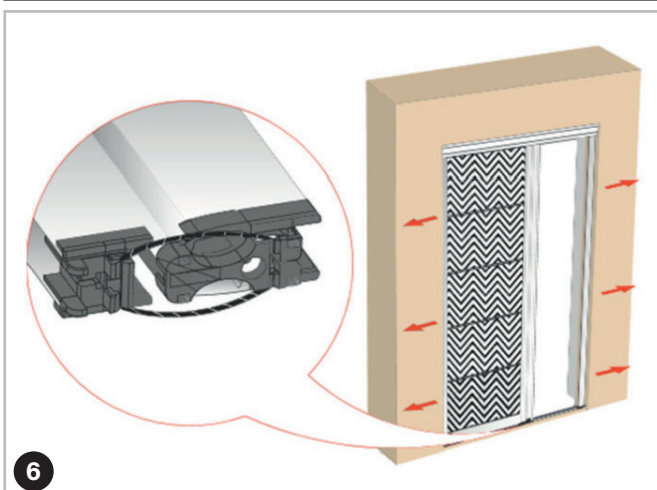

Zorg ervoor dat de koorden langs de zijkanten van de onderste afdekkingen van de plissé kast ① en het aanslagprofiel lopen en niet verward of ergens ingeklemd zijn.

Klik vervolgens eerst de plissé kast en daarna het tegenoverliggende aanslagprofiel in de aangebrachte bevestigingsklemmen ⑥ aan de muur.

Druk beide profielen stevig tegen de klemmen aan, zodat ze van boven tot onder volledig zijn vastgeklikt.

6. Greeprail naar beneden drukken

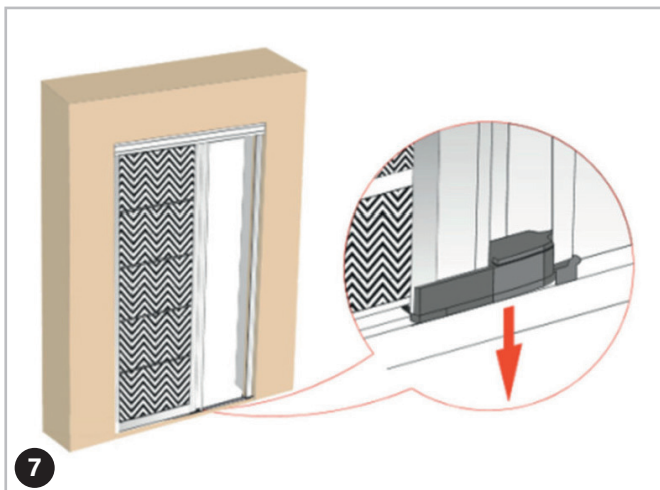

Druk de greeprail iets naar beneden, zodat de onderste afdekkap daarvan netjes in de bodemrail ③ loopt.

7. Magneetband losmaken voor toegang tot de verstelblokken

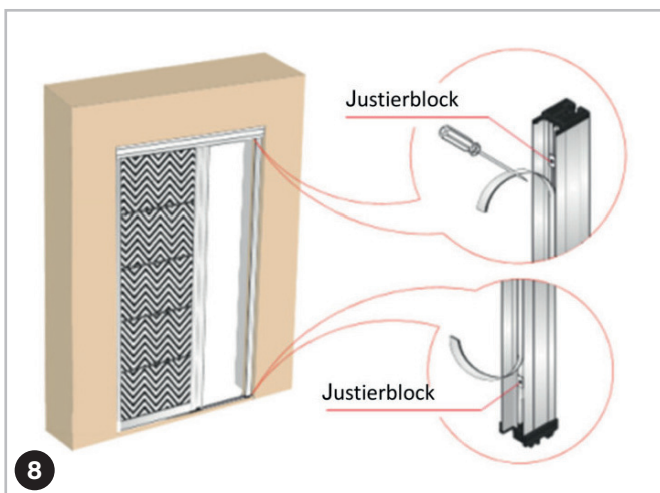

Controleer de werking van uw plissé hordeur: Mocht de greeprail niet soepel bewegen of scheef hangen, dan is het nodig om de verstelblokken bij te stellen. In deze blokken zijn de plissé koorden bevestigd.

Volg deze stappen om de verstelblokken bij te stellen: Verwijder de magneetstrip van het aanslagprofiel met een platte schroevendraaier. U heeft nu toegang tot de verstelblokken.

8. Controleer de positie van de greeprail

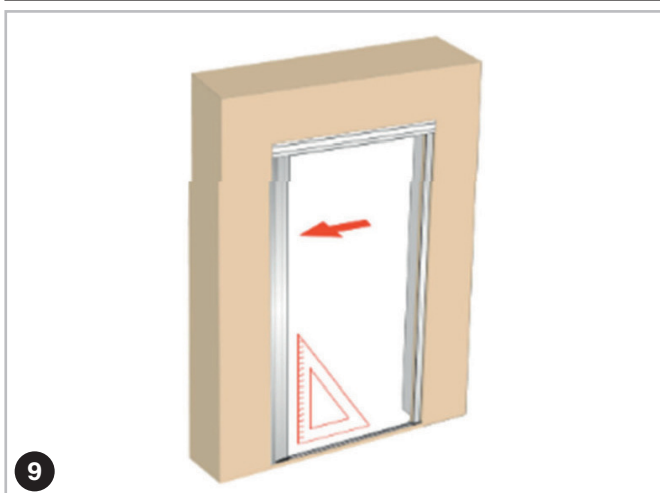

Trek (indien nodig) de greeprail terug naar plissé kast ①. Controleer of de greeprail rechtop staat en over de volledige hoogte tegen plissé kast aansluit.

LET OP Als de greeprail boven of onder een beetje schuin staat of niet goed aansluit op plissé kast ①, moet u dit bijstellen met behulp van de verstelblokken. Anders kan het plissé gordijn niet goed bediend worden!

Zie de volgende stap.

9. Snoerspanning regelen

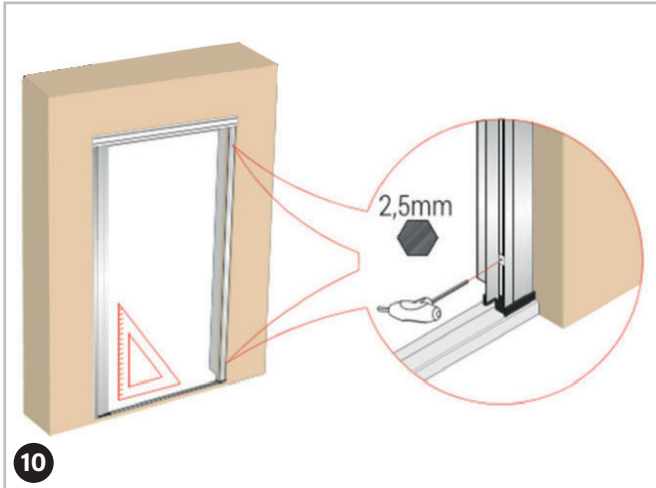

LET OP Zorg ervoor dat de greerail rechtop staat tijdens het bijstellen.

Als de greerail niet goed staat, maak dan een verstelblok los met een inbussleutel van 2,5 mm. Verplaats het verstelblok 1-2 mm omhoog of omlaag om de snoeren strakker of losser te maken.

Controleer na elke aanpassing van de verstelblokken de bediening van het plissé gordijn. Blijf de positie van de blokken met 1-2 mm verstellen totdat de greerail rechtop staat en het plissé gordijn soepel beweegt.

10. Controleer de positie van de greerail en plaats de magneet

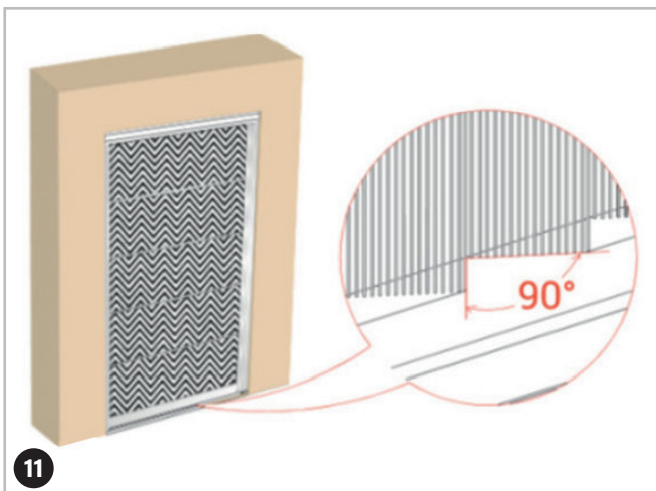

Controleer of de plissé hordeur soepel beweegt door te openen en te sluiten - **de snoeren mogen niet te strak of te slap hangen!**

Controleer of de plissé hordeur soepel beweegt door te openen en te sluiten - de snoeren mogen niet te strak of te slap hangen! Het is ideaal als de snoeren lichtjes gespannen zijn en de plooiën van het plissé gordijn een maximale hoek van 90° met elkaar maken. Pas indien nodig de spanning van de snoeren verder aan.

Als alles goed past, druk je de magneet met je duimen terug in het profiel. Het is belangrijk dat de magneet volledig vlak in het aanslagprofiel is gedrukt en dat er nergens een rimpel ontstaat. Meestal is het hiervoor nodig om de magneet meerdere keren van boven naar beneden te drukken.

11. Montage afronden



Nadat je het magneetband weer netjes in het profiel hebt geplaatst, test je de bediening en het sluiten van het plissé gordijn opnieuw.

Als alles goed werkt, is de montage van het plissé gordijn voltooid.



Belangrijke informatie over uw plissé gordijn ...zodat u er lang plezier van heeft!

Lees naast de montagehandleiding ook de volgende informatie:

1. Snoerspanning

De plisséskoorden die het plissé gaas opspannen, mogen niet te strak gespannen zijn, maar ook niet in grote lussen hangen. De koorden mogen minimaal doorhangen. Zo is gegarandeerd dat het plissé horgaas soepel beweegt en de snoeren niet schuren en op den duur kunnen scheuren.

Na de montage kunt u de spanning van de snoeren indien nodig bijstellen door de zogenaamde verstelblokken (indien aanwezig) achter de magneet te verschuiven.

Meer informatie hierover vindt u aan het einde van de montagehandleiding!

2. Schoonmaak

Controleer regelmatig de netheid van de onderrails.

Steenjes of andere scherpe voorwerpen kunnen de snoer en het doek beschadigen.

3. Garantie

U heeft 2 jaar garantie op de systeem Sheta23 vanaf de leverdatum.

Heeft u binnen deze periode problemen die ontstaan door een correcte montage, bediening, verzorging/onderhoud, dan heeft u recht op schadevergoeding.

Bewaar daarom de factuur goed.

De garantie is uitgesloten voor:

- Schade door foutieve montage, bediening, verzorging/onderhoud.
- Bijvoorbeeld: Beschadiging van het plissé horgaas door verkeerd gemonteerde en daardoor uitstekende schroefkoppen in de profielen.
- Snoeren die scheuren omdat ze verkeerd zijn gespannen (te strak gespannen plisséskoorden en gekruiste snoeren in de rails).
- Schade aan het doek of de profielen door agressieve schoonmaakmiddelen.
- Schade aan het doek of de profielen door extreme koude- of hitte-inwerking buiten het normale klimaatbereik of door hagel.
- Schade door invloeden van buitenaf.
- Bijvoorbeeld: als de snoeren of het plissé horgaas door een dier of persoon zijn gescheurd.
- Als metalen of kunststof onderdelen (rails, wand- en aanslagprofielen, schroeven) door een dier of persoon zijn beschadigd.
- Als het plissée op enigerlei wijze is gewijzigd.

Heeft u binnen de 2 jaar garantieperiode een garantieclaim? Vraag dan bij ons het reparatieformulier aan. We hopen dat u tevreden bent met uw plissé hordeur! Mocht u nog vragen hebben, aarzel dan niet om contact met ons op te nemen.

Reparatieformulier voor systeem Sheta23

Activering van de 2-jarige garantie

Klantgegevens

Klantnummer (indien bekend):

Factuuradres

Organisatie:

Naam:

Straat:

Postcode/Plaats:

Contactpersoon:

Telefoon (overdag):

Afwijkende leveradres

Organisatie:

Naam:

Straat:

Postcode/Plaats:

E-Mail:

Fax:

Omschrijving van de schade

Kruis het toepasselijke aan:

- Koorden aan het horgaas gescheurd
- Koorden in de boven- of onderrails gescheurd
- Het horgaas zelf is gescheurd
- De metalen profielen zijn verbogen
- _____

Vrije regels voor nadere informatie (indien nodig):

Stuur het ingevulde formulier met een **kopie van de factuur per e-mail** of fax naar ons. We zullen dan binnenkort per e-mail of telefonisch contact met u opnemen om het verdere verloop van de schadeafhandeling te bespreken.

Contactgegevens voor het insturen van het reparatieformulier (de meest actuele gegevens vindt u op www.insetto.eu in het colofon):

E-mail: info@insetto.nl

Fax: +31 6437 79756

Conformiteitsverklaring:



Insetto GmbH
Gewerbering 30
D-91629 Weihenzell

18

LE-18-001
LE-18-002

EN 13561:2015/AC:2016
Horren
Bestendigheid tegen windbelastingen: Klasse 0